

¡FORMA TU FLOTILLA VERDE!



¡COMIENZA A ECONOMIZAR HOY!
(55) 2608 6865 y 1546 2395



FÁCIL Y RÁPIDO DE INSTALAR
Para mayor información
escanee este código



El gas Propano es una parte importante de la matriz energética de México, generado del procesamiento de gas natural y la refinación de petróleo



El Sistema ICOM JTG II Bi Fuel de Propano Líquido está certificado por la EPA para los modelos 2015 de Ford 3.7L Transit Wagon / Van. ICOM cuenta con las plataformas líderes en vehículos certificados por la EPA con más de 800 hasta ahora.

Sé Verde y Reduce Drásticamente Tus Costos en Combustible!



Contamos con la Certificación de la EPA (Agencia de Protección Ambiental de los Estados Unidos)



Opcional - 'Programa de Optimización de Propano' (POP) de ICOM elimina el acceso al conductor para maximizar el uso de propano

El innovador Sistema patentado ICOM JTG II de Propano Líquido ofrece las siguientes ventajas:

- Instalación y servicio a nivel nacional a través de nuestra red de distribuidores
- Misma potencia, torque y conducción que la gasolina
- Confiabilidad en clima frío
- Reduce las emisiones de gases de efecto invernadero hasta en un 20%
- Emisiones reducidas drásticamente
- Virtualmente sin partículas
- Rango de combustible extendido por el uso del bi combustible
- Intervalos de servicio extendidos
- La garantía del vehículo sigue en vigor



Configuraciones y Medidas del Tanque de Combustible:

1) Opciones de Montaje en el Interior del Vehículo:

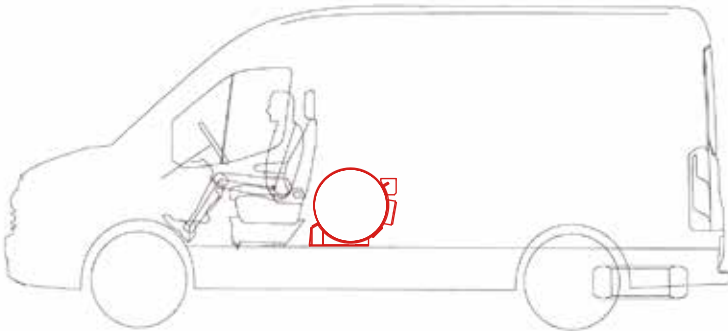

20 x 32 Tanque de Combustible
29 USG (110 L)



20 x 50 Tanque de Combustible
48 USG (182 L)



20 x 44 Tanque de Combustible
41 USG (155 L)

2) Opciones de Montaje en Chasis

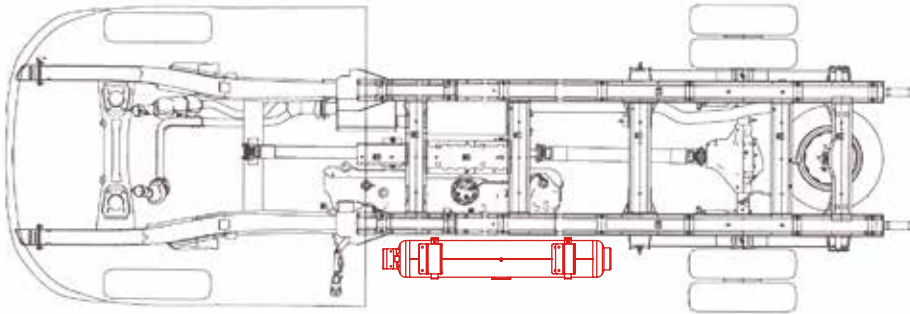

12 x 57 Tanque de Combustible
20 USG (76 L)

156" y 178" (397 y 452 cm.) Distancia entre Ejes Wagon / Van / Cabina y Chasis

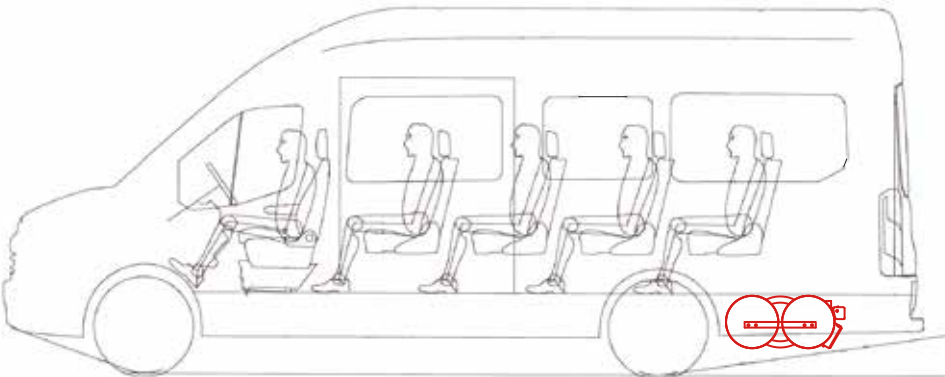

14 x 14 x 31 Tanque de Combustible
28 USG (106 L)

Van Extendida / Wagon para 15 Pasajeros